

Lettres Classiques

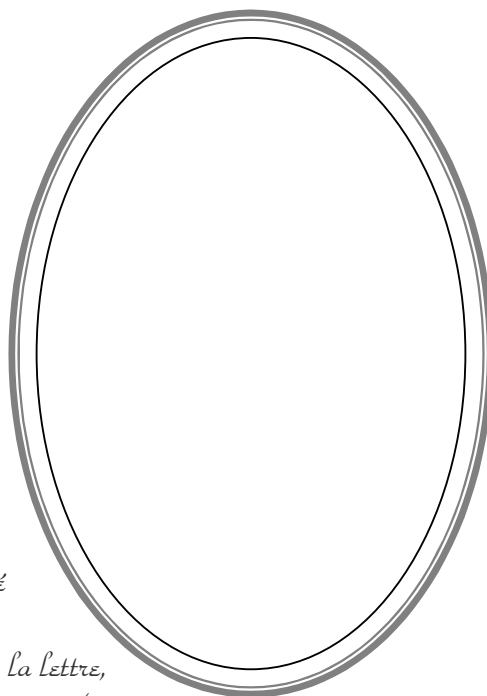

P

Pour une lettre d'environ 6cm de haut employez :
Pour la broderie au point de tige ou au point de
Cordonnet du délié de la lettre 2 brins de fil mouliné
DMC.

Pour la partie en point de plumetis, partie pleine de la lettre,
trois brins de fil mouliné DMC pour le rembourrage et deux
brins pour la couverture au point de satin.

L

Le point de Plumetis est un point rembourré.

On bourre l'intérieur d'un dessin qui à pu être préalablement cerné ou non suivant l'effet
recherché. Le rembourrage est ensuite recouvert de points de satin (le point lancé droit), ou de
points de satin obliques (points de lancé obliques).

Les points de rembourrage sont nombreux, ce sont des points permettant de donner du relief.

On peut citer comme point de rembourrage, le point avant, le point de chaînette, le point de
tige, Pour bourrer un point de plumetis on peut également utiliser du feutre ou des fils couchés
au point de couchure

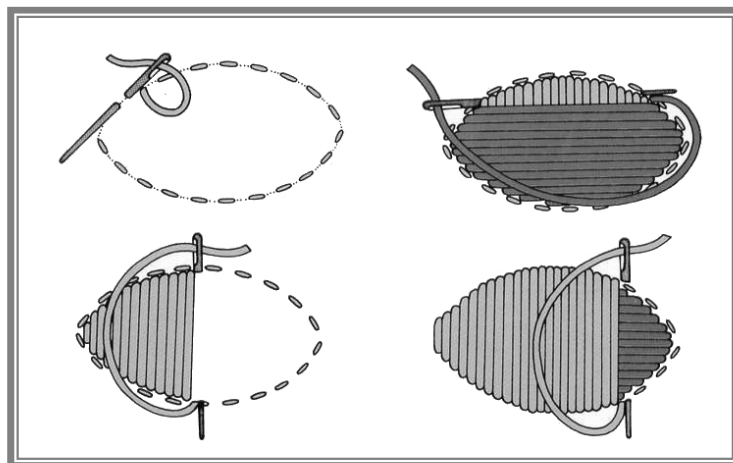

Réalisation

Ce point nécessite l'utilisation d'un tambour ou d'un cadre à broder.

Un plumetis bien fait doit être bombé, uni avec des lignes extérieures régulières pour affirmer le contour du dessin.

Suivant le motif, vous allez cerner le point.

Le fait de cerner le motif permet de « décoller » le point de plumetis de la toile.

On doit sertir le motif à broder au point devant, toujours dans le sens opposé à celui de la broderie.

Important :

Le rembourrage se fait toujours à l'intérieur du sertissage si il y a sertissage.

Le point lancé recouvrant le rembourrage se fait à l'extérieur de ce sertissage s'il y a sertissage.

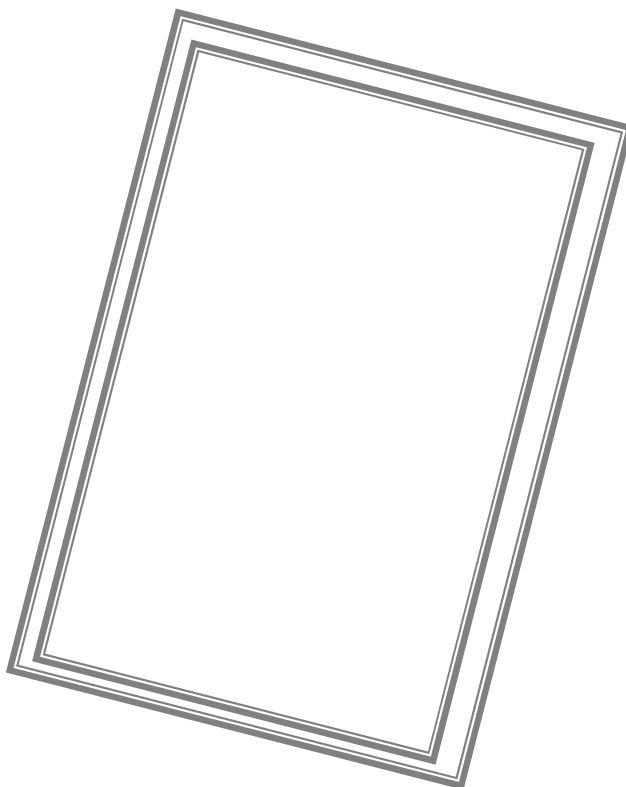
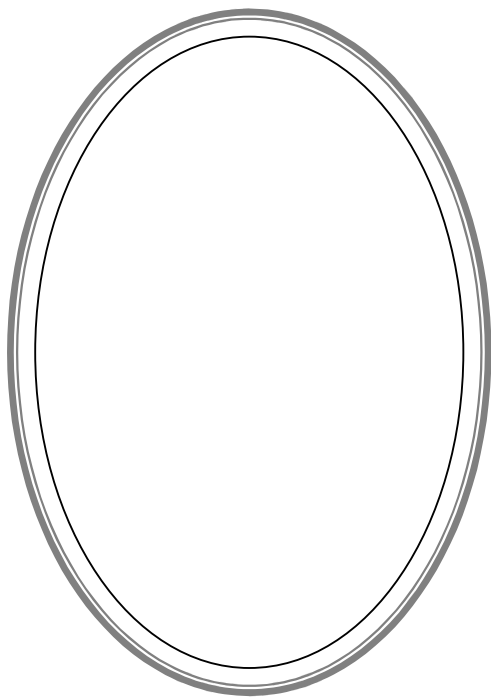

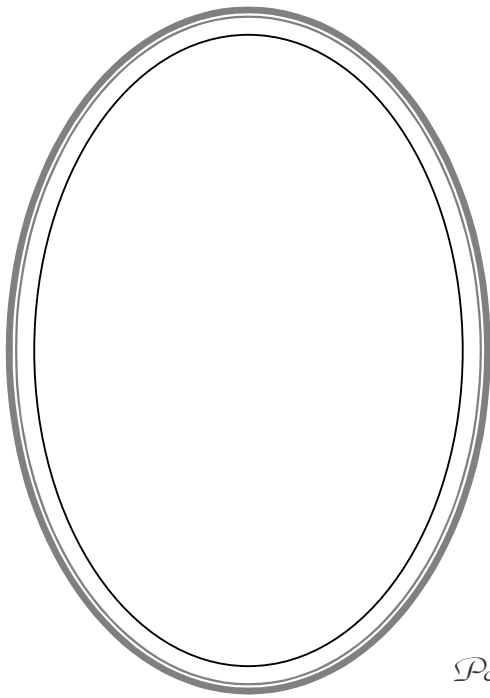

Point Natté
Point Chenille



Pour une lettre d'environ 6cm de haut employez :
Pour la broderie au point de tige ou au point de
Cordonnet du délié de la lettre.

Pour la partie en point Natté ou en point Chenille, partie pleine de la lettre, trois brins de fil
mouliné DMC ou un broder spécial de DMC en numéro 16 ou en numéro 20.

On peut modifier la grosseur de ces fils pour obtenir des effets plus ou moins prononcés.

Le point natté

Vous connaissez peut être ce point sous le nom de point de feuilles, ou de point d'arrêt.

Lorsque le motif qu'il remplit est plus linéaire que pour un point de feuille on le nomme point
natté.

Sur un motif linéaire on peut tracer une ligne centrale entre les deux bords du motif.

Cette ligne centrale sera votre point de repère pour placer vos points le point de gauche viendra
se placer sur la droite de la ligne centrale, le point de droite viendra se placer à gauche de la
ligne centrale.

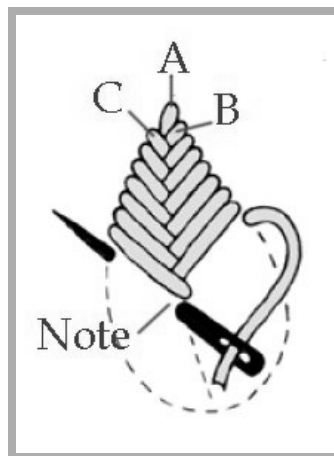

L ε point Chenille

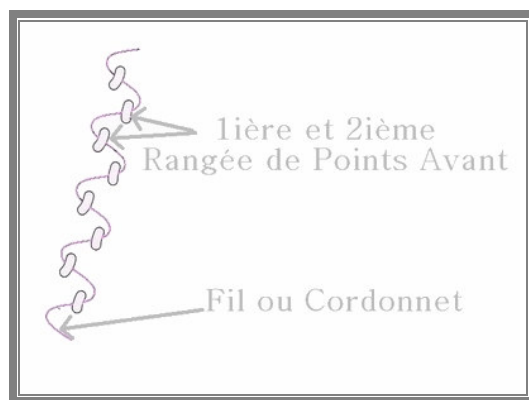

*Broder une rangée de point avant de part et d'autre du plein de lettre et passer un fil sous ces rangées de points avant pour obtenir l'effet de chenille.
Le rendu sera fonction de l'épaisseur du fil que vous utiliserez.*

